

Montageanleitung

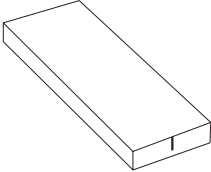
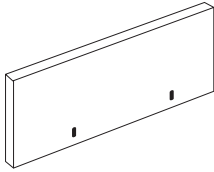
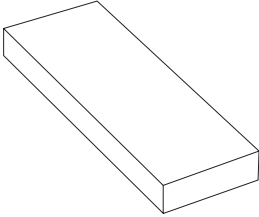
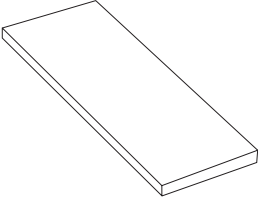

Boxspringbett

LIEFERUMFANG

Großteile

 <p>A = 2x Unterbox (bei Bett ab 140cm)</p> <p>A = 1x Box (bei Bett bis 120cm)</p>	 <p>B = 1x Kopfteil</p>	 <p>C = 2x Matratze (bei Bett ab 160cm)</p> <p>C = 1x Matratze (bei Bett bis 140cm)</p>	 <p>D = 1x Topper (optional - nicht bei jedem Modell)</p>
---	--	---	--

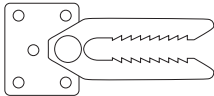
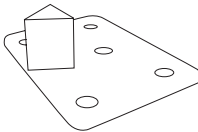
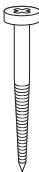
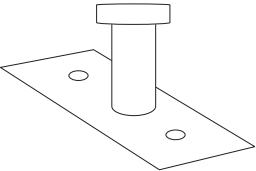
Kleinteile

 <p>E = 10x Fuß (bei 2 Boxen)</p> <p>E = 6x Fuß (bei 1 Box)</p>	 <p>F = 1x Verbindungsstück (bei Bett ab 140cm)</p>	 <p>G = 1x Verbindungsstück (bei Bett ab 140cm)</p>	 <p>H = 12x Schraube für Verbindungsstück, 30mm (bei Bett ab 140cm)</p>
 <p>I = Mittelfuß-Schiene (bei 2 Boxen)</p>	 <p>J = 2x Schraube für Mittelfuß-Schiene (bei 2 Boxen)</p>		



Empfohlenes Zubehör:
Akkuschrauber



Bitte Verpackung ohne
Messer öffnen.

MONTAGE

1. Schritt: FüÙe anschrauben

Stellen Sie die Box(en) auf den Kopf (achten Sie dabei auf eine saubere Unterlage). Die Schraublöcher für die FüÙe sind durch jeweils 2 Heftklammern markiert. Erföhlen Sie die Löcher und drehen Sie durch den Bezug hindurch die FüÙe hinein.

Beim Doppelbett schrauben Sie jeweils 3 SchrägfüÙe an den Außenrand und 2 RundfüÙe an den Innenrand. Am Fußende montieren Sie inliegend die Mittelfuß-Schiene (siehe Schritt 2).

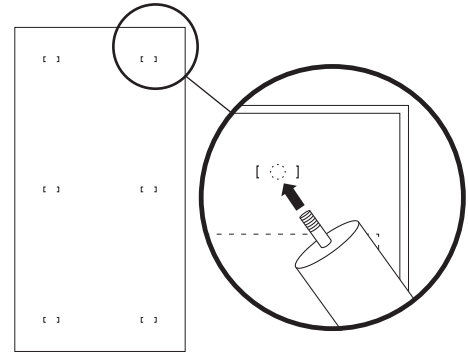

2. Schritt (bei 2 Boxen): Mittelfuß anschrauben

Schrauben Sie die Mittelfuß-Schiene I mithilfe von 2 Schrauben mit ca. 20cm Abstand zum Fußende an den Innenrand der einen Box. Nachdem Sie im Anschluss an Schritt 3 die Box wieder auf die FüÙe gestellt haben, können Sie die andere Box nun einfach auf die überstehende Schiene stellen. Der Mittelfuß besitzt ein Schraubgewinde, sodass sie ihn soweit aufdrehen können, dass er fest auf dem Boden steht.

Achtung: Auf der Abbildung steht die Box auf den FüÙen. Bitte denken Sie daran, dass die Box in Schritt 2 und 3 auf dem Rücken liegt und Sie daher Mittelfuß und Box-Verbinder außen anbringen müssen.

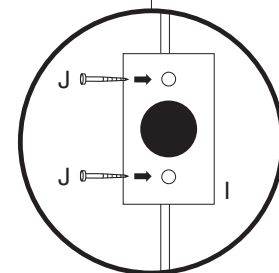
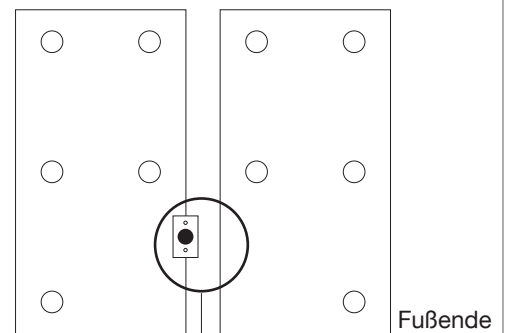

3. Schritt (bei 2 Boxen): Verbindungsstück anschrauben

Nach wie vor stehen die Boxen auf den Kopf. Schrauben Sie mithilfe von min. 2 Schrauben das Verbindungsstück F nun wie im Bild beschrieben am Fußende der einen Box an. Schrauben Sie in gleicher Weise das Verbindungsstück G an die andere Box an. Stellen Sie die Boxen nun auf die FüÙe und schieben Sie sie so zusammen, dass die beiden Verbindungsstücke einrasten. (Wollen Sie die Verbindung wieder trennen, müssen Sie die Box mit dem Verbindungsstück G einfach leicht anheben.)

Hinweis: Das Verbindungsstück ist optional. Damit die Boxen optimal zusammenhalten, kann es, muss aber nicht montiert werden.

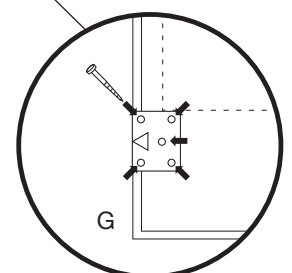
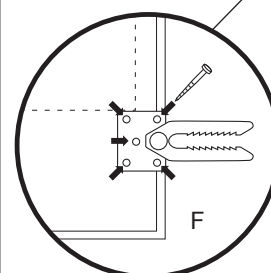
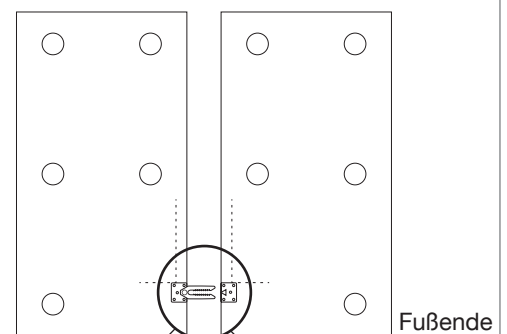

4. Schritt: Kopfteil anbringen

Am Kopfende jeder Box ist bereits ein Scharnier zum Einhängen des Kopfteils vormontiert. Nehmen Sie das Kopfteil zur Hand und hängen Sie es ein.

Hinweis: Das Bett sollte idealerweise mit dem Kopfende an einer Wand stehen.

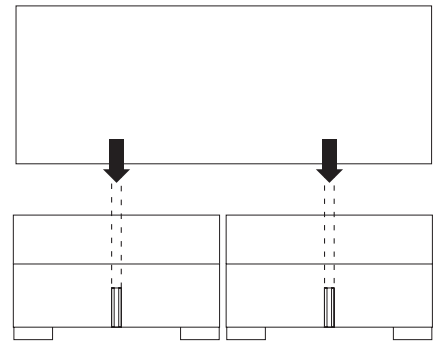

5. Schritt: Matratze und Topper auflegen

Legen Sie die Matratze(n) auf die Box(en) und anschließend auf die Matratze(n) den Topper. Aus Hygienegründen sollten Sie den Topper mit einem Spannbettlaken beziehen.